

ELEMENTOS PASIVOS NO LINEALES

DIODOS



LABORATORIO 3
1er cuatrimestre 2024

Diodo semiconductor: principio de funcionamiento

- Semiconductores de Si extrínsecos tipo **p** y tipo **n**

Silicio

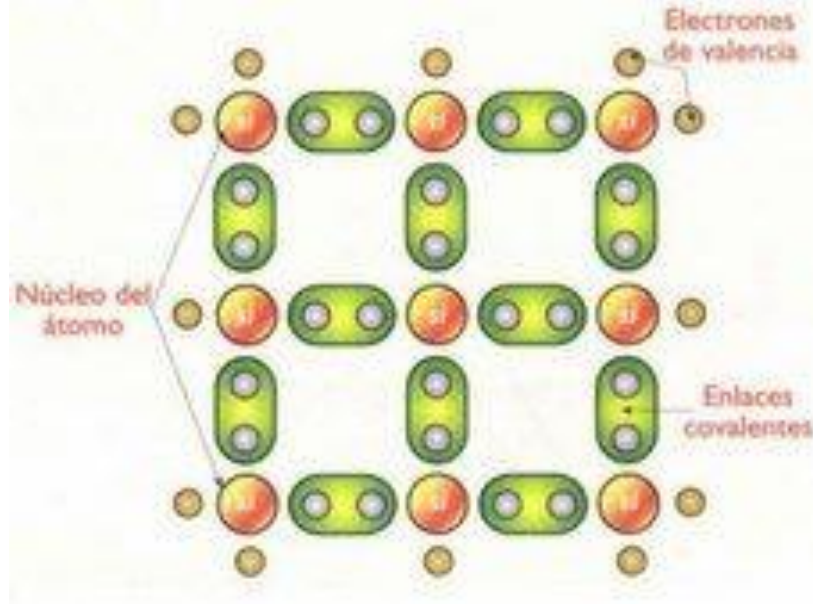

Tipo **N**



Tipo **P**



Dopantes

1	2											18	19	20			
H	He											Ar	Kr	Xe	Rn		
3	4	5	6	7	8	9	10	11	12	13	14	15	16	17			
Li	Be	B	C	N	O	F	Ne	Na	Mg	Al	Si	P	S	Cl	Ar		
19	20	21	22	23	24	25	26	27	28	29	30	31	32	33	34	35	36
K	Ca	Sc	Ti	V	Cr	Mn	Fe	Co	Ni	Cu	Zn	Ga	Ge	As	Se	Br	Kr
37	38	39	40	41	42	43	44	45	46	47	48	49	50	51	52	53	54
Rb	Sr	Y	Zr	Nb	Mo	Tc	Ru	Rh	Pd	Ag	Cd	In	Sn	Sb	Te	I	Xe
55	56	57	58	59	60	61	62	63	64	65	66	67	68	69	70	71	72
Cs	Ba	La	Hf	Ta	W	Re	Os	Ir	Pt	Au	Hg	Tl	Pb	Bi	Po	At	Rn
87	88	89	90	91	92	93	94	95	96	97	98	99	100	101	102	103	104
Fr	Ra	Ac	Rf	Db	Sg	Bh	Hs	Mt									
												p		n			

Diodo semiconductor: principio de funcionamiento

- Semiconductores de Si extrínsecos tipo **p** y tipo **n**



Dopantes

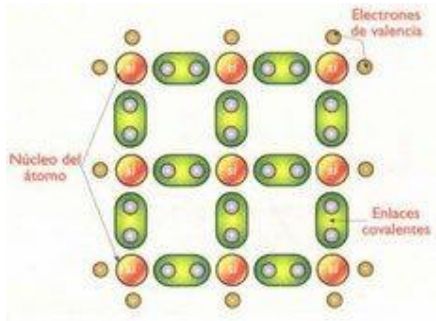

Silicio

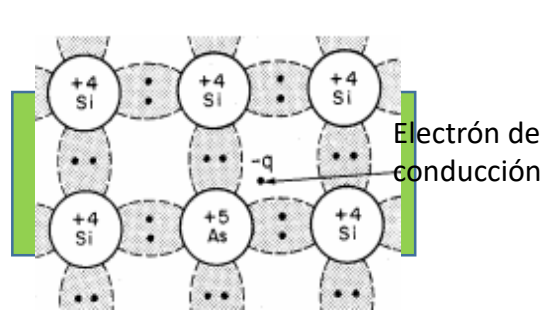

Tipo **N**

El material es neutro

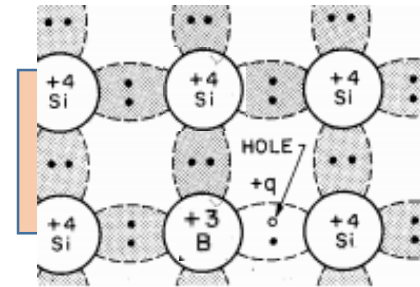

Tipo **P**

- Juntura PN

Zona de agotamiento o depleción

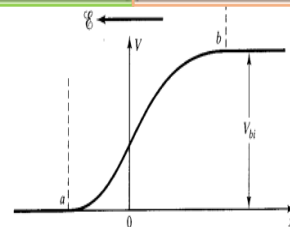
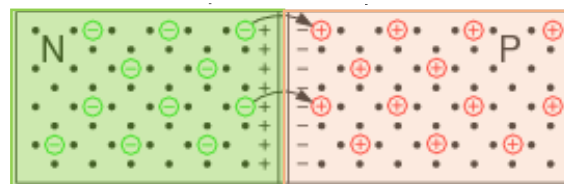

Diodo semiconductor: principio de funcionamiento

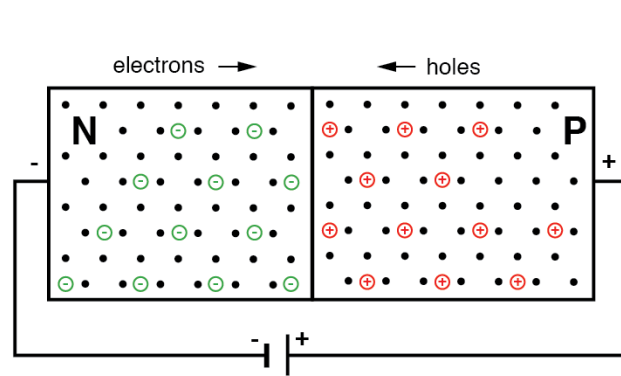
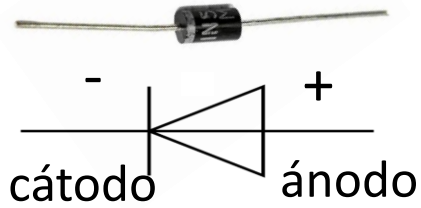

Polarización directa

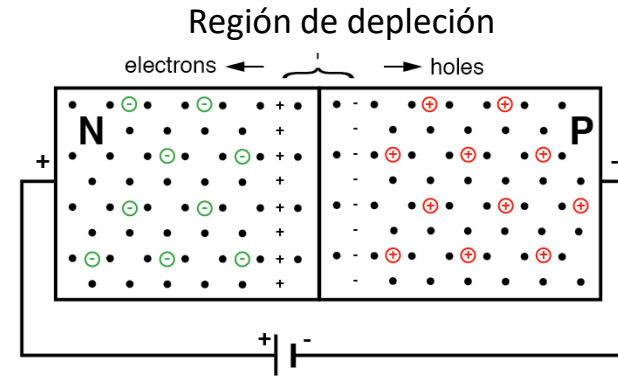

Polarización inversa

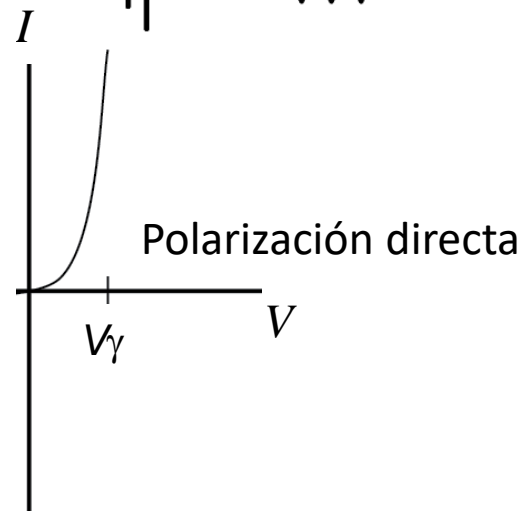
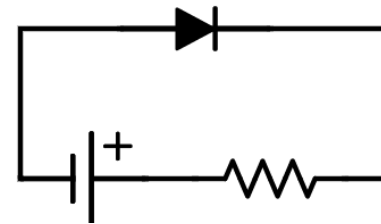
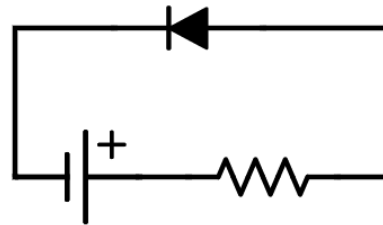

V_γ **tensión umbral o de codo**

Tensión a partir de la cual la corriente empieza a incrementarse rápidamente.

Diodo de silicio $V_\gamma \sim 0.7 \text{ V}$

Diodo semiconductor: principio de funcionamiento

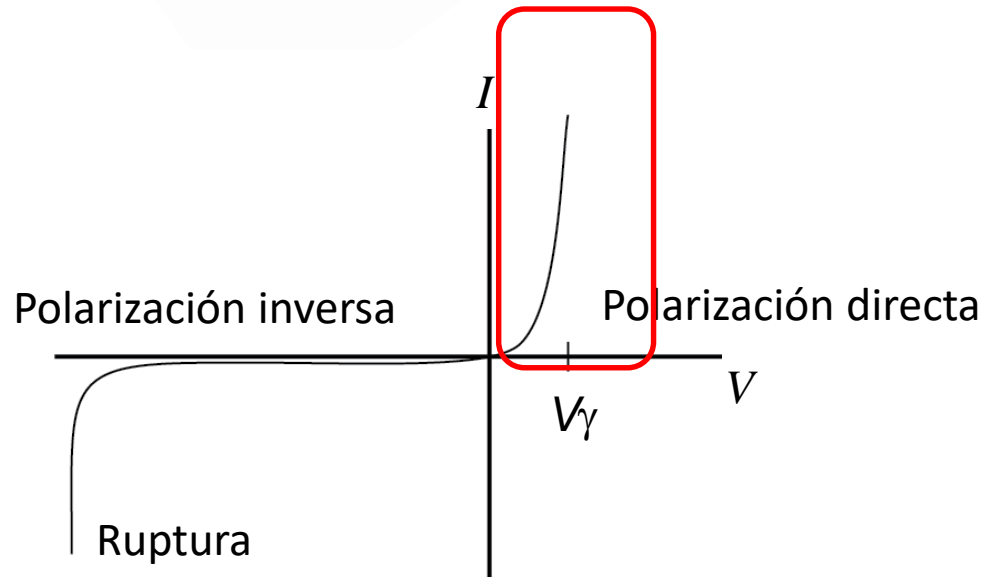

$$I = I_0 * (e^{V/\eta V_T} - 1) \quad \text{Ecuación del diodo de Schockley}$$

$$I_0 \sim 10^{-12} \text{ A}$$

Corriente de saturación

$$V_T \sim 25 \text{ mV}$$

Tensión térmica $\propto T$

$$\eta = 1 \text{ (Ge) o } 2 \text{ (Si)}$$

Coefficiente dependiente del material

¿Cómo determinar el cátodo y el ánodo de un diodo?

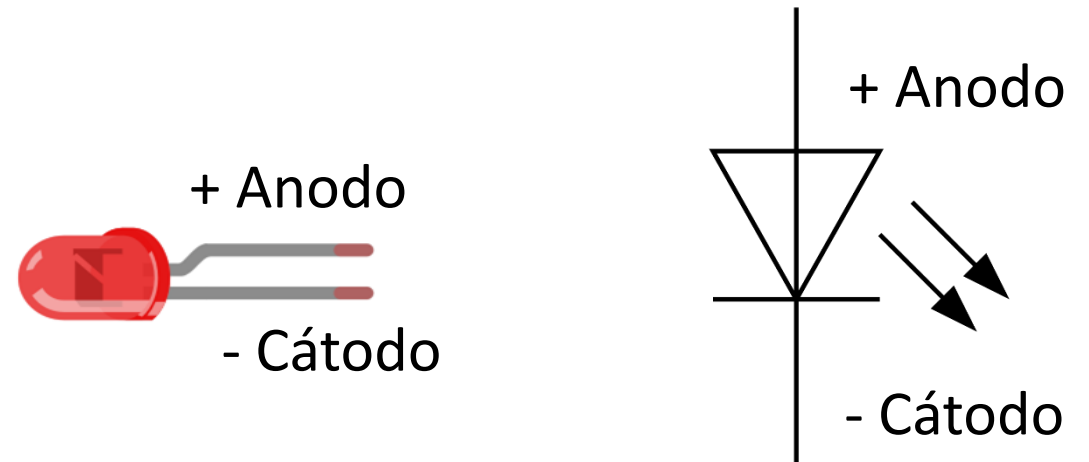
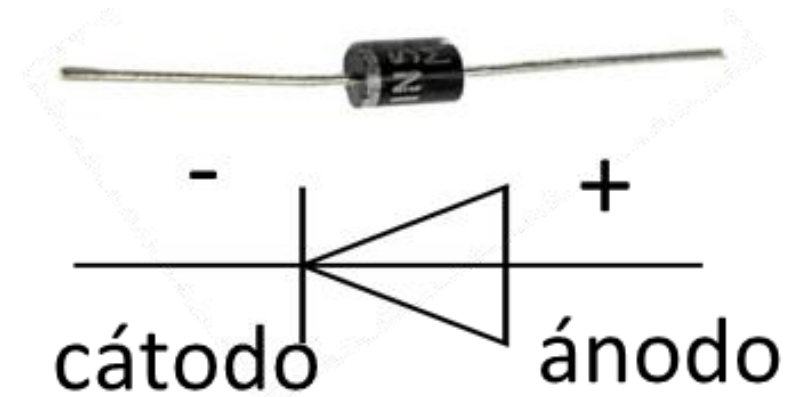
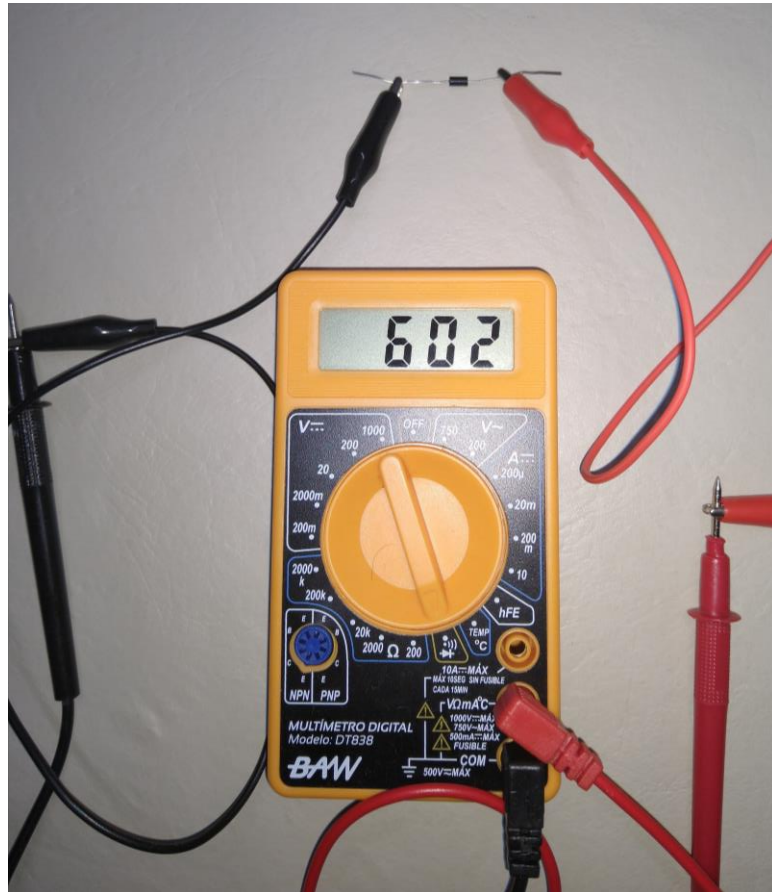

Estudio de la curva I vs V de elementos no lineales:

❖ Diodos rectificadores

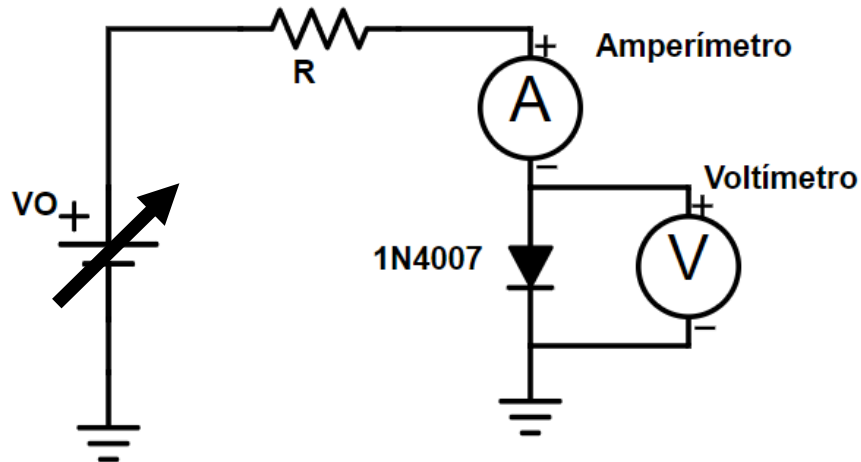

Medición con el diodo en directa

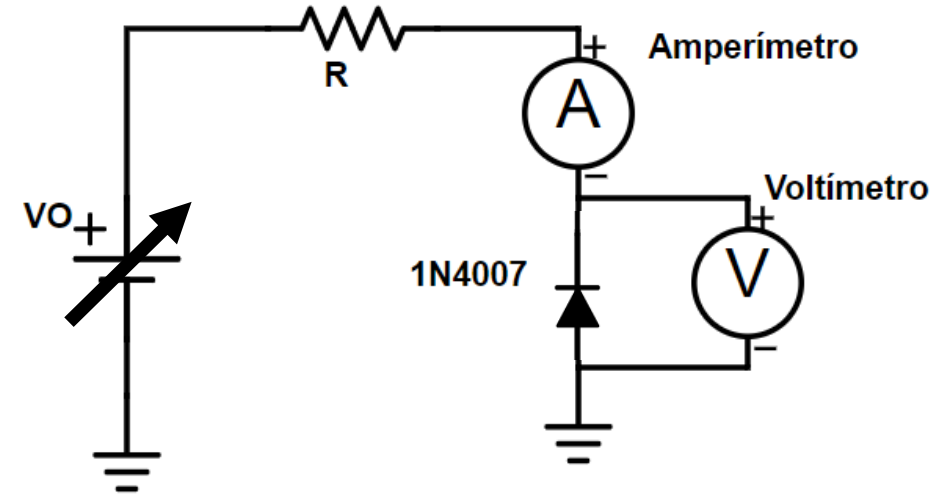

Medición con el diodo en inversa

¿Cuál es el valor de R ?

Corriente máxima del diodo en directa $I_{md} = 1 \text{ A}$

Resistencia de 10Ω y 51.1Ω potencia máxima 1 W

$R = 10 \Omega$

configuramos en la fuente $I_{max} = 300 \text{ mA}$

Recomendación: emplear como amperímetro el multímetro que posea mayor resolución para las corrientes bajas

Estudio de la curva I vs V de elementos no lineales:

Obtenemos: V_d en el diodo
 I Corriente

Programa de análisis en
Python:

Ajuste_Curva_I-V_Diodos

Chequear las incertidumbres

```
de ohm.py x Potencia.py x Ajuste_Curva_I-V_Diodos.py x
Datosorig = np.loadtxt(file_name, delimiter = ',', skiprows = 1)
'''
Ordeno los datos según la primer columna.
La función np.argsort(array) ordena de menor a mayor un array de python y
me devuelve los índices del vector ya ordenado.

Luego, evaluó la matriz en dichos índices y ya me quedan las filas ordenadas
de menor a mayor.
'''
Datos = Datosorig[np.argsort(Datosorig[:, 0])]

### ----- Gráfico de los datos crudos -----
# De la tabla extraigo sólo la 2da y 3ra columna (Vdiodo y Corriente):
Vd = Datos[:,0]
I = Datos[:,1]
n = len(Vd) # La función len() calcula el largo del vector o lista de python.
'''
Dado que la incertidumbre para las mediciones de Vd es siempre 5/1023
creamos un vector del largo de las mediciones cuyos elementos sean todos
dicho valor. Esto se hace con la función de numpy full(largo,valor), donde
largo indica el tamaño del vector y valor el número que querramos que
aparezca en cada elemento.
'''
errorVd = np.full((n),0.005) #la incertidumbre en tensión, ajustar de acuerdo al instrumento empleado
errorI = np.full((n),0.010/220)+I/220*0.68 # la incertidumbre de la corriente depende del instrumento empleado
# Grafico la curva I-V con todos los datos:
```

Información en hoja de datos del diodo 1N4007

1N4001, 1N4002, 1N4003, 1N4004, 1N4005, 1N4006, 1N4007

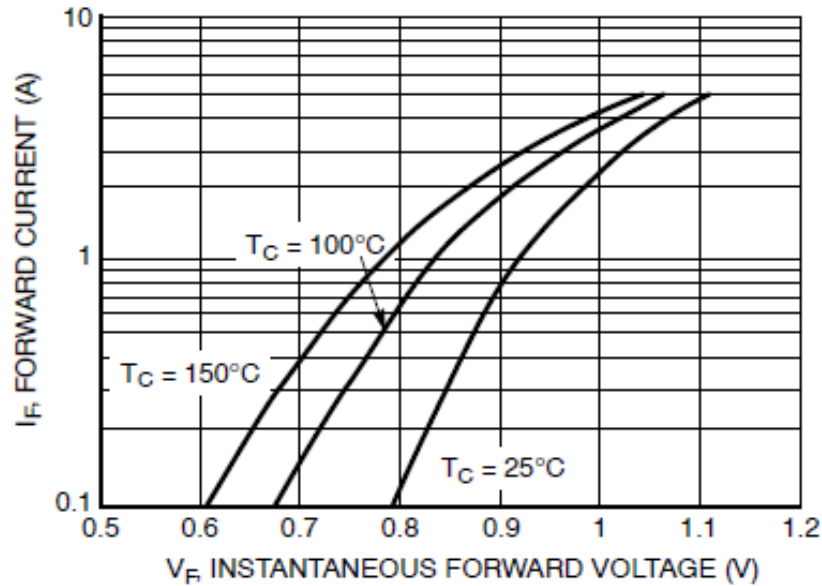

Figure 1. Typical Forward Voltage

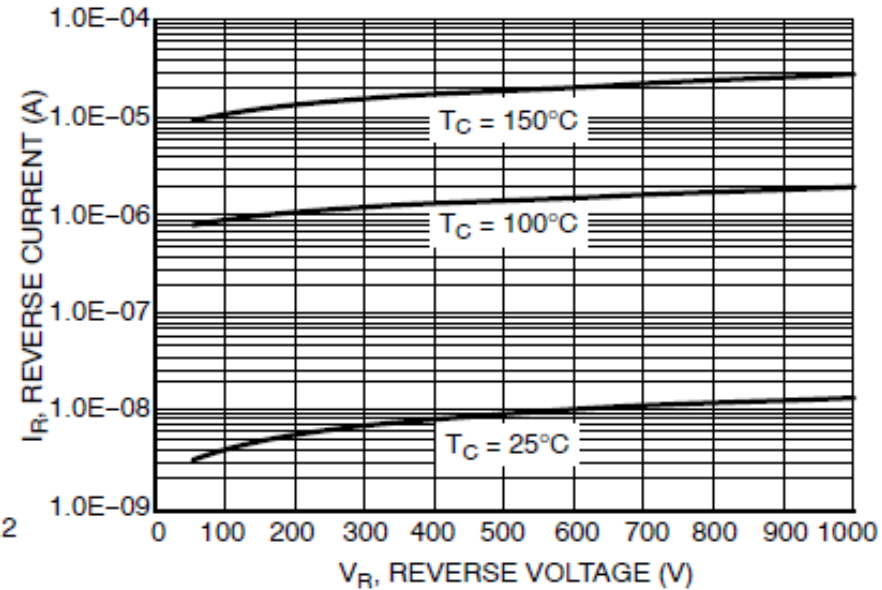

Figure 2. Typical Reverse Current

La hoja de datos completa del diodo 1N4007 se encuentra cargada en la página web

Punto de control: Resultados a discutir

- Estudio de la curva I vs V de elemento no lineal
 - ✓ Caracterización de diodo de silicio y comparación con su hoja de datos